

# 認定書

国住指第 2344 号  
令和 2 年 12 月 16 日

旭化成建材株式会社  
代表取締役社長 山越 保正 様

国土交通大臣 赤羽 一嘉

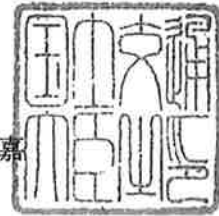

下記の構造方法等については、建築基準法第 68 条の 25 第 1 項（同法第 88 条第 1 項において準用する場合を含む。）の規定に基づき、同法第 2 条第七号並びに同法施行令第 107 条第二号及び第三号（外壁（非耐力壁）：各 1 時間）の規定に適合するものであることを認める。

## 記

1. 認定番号  
FP060NE-0184-4
2. 認定をした構造方法等の名称  
鋼板・フェノールフォーム板・セメント板表張／軽量鉄骨下地外壁
3. 認定をした構造方法等の内容  
別添の通り

（注意）この認定書は、大切に保存しておいてください。

(別 添)

1. 構造名

鋼板・フェノールフォーム板・セメント板表張／軽量鉄骨下地外壁

2. 寸法および形状等

(寸法単位：mm)



項 目	仕 様
壁 高	構造計算等により構造安全性が確かめられた寸法とする
壁 厚	57 以上





3. 材料構成

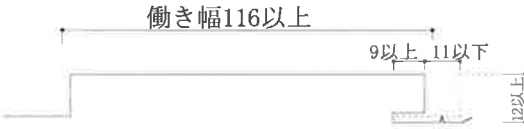
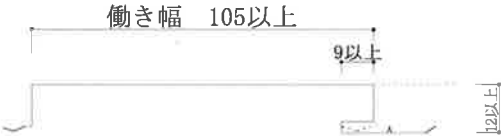
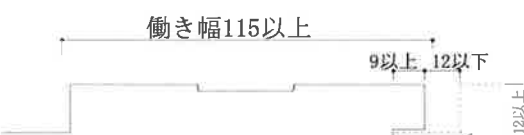
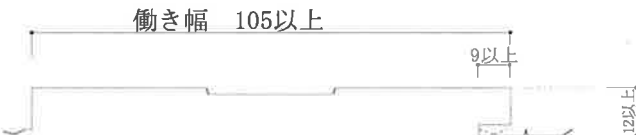
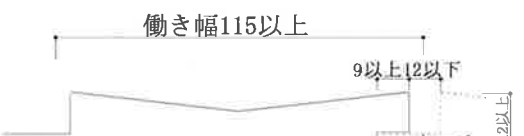

1) 主構成材料

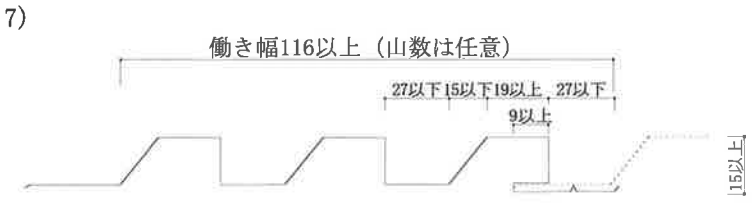
(寸法単位：mm)

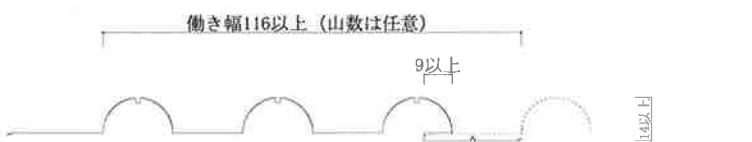
項 目	仕 様
①胴縁	一般構造用軽量形鋼 ・規 格 JIS G 3350 ・寸 法 □-100×50×20×2.3 の断面寸法以上 ・間 隔 606 以下 (ただし、下地材の目地にあたる部位には2本使用)

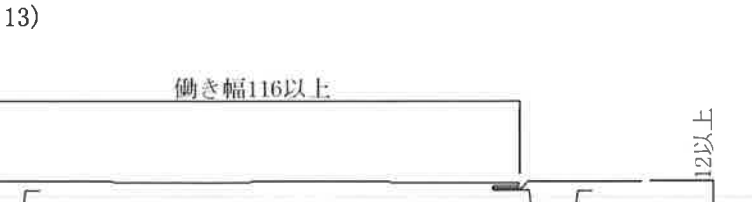
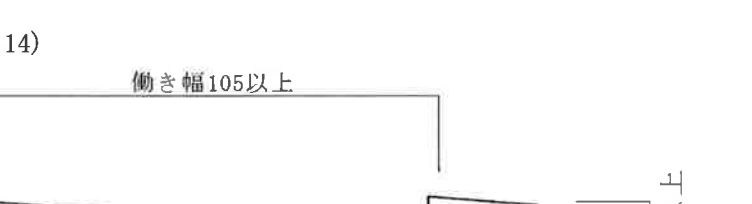

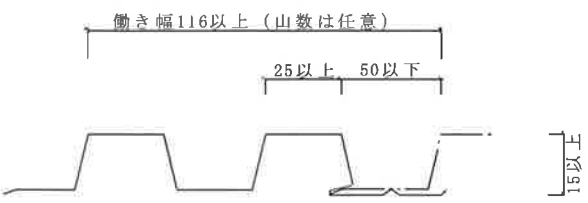
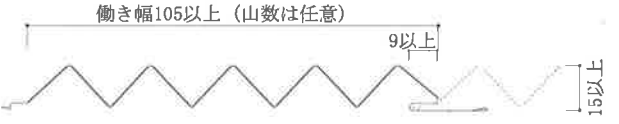

項 目	仕 様
②外装材	<p>(1)～(2)のうち、いずれか一仕様とする</p> <p>(1)金属板（留付けビスが露出しないもの）</p> <ul style="list-style-type: none"><li>・厚 さ 0.35 以上 (ただし形状 12)及び 14)は 0.4 以上、13)は 0.6 以上とする)</li><li>・働 き 幅 105 以上</li><li>・長 さ 12000 以下</li><li>・山 高 さ 12 以上</li><li>・形 状 1)～19)のうち、いずれか一仕様とする (金属板断面積：5.3cm<sup>2</sup>/m 以上) (各辺部にリブ入りも可とする)</li></ul> <p>1) </p> <p>2) </p> <p>3) </p> <p>4) </p> <p>5) </p> <p>6) </p>

項目	仕様
②外装材(つづき)	<p>7) </p> <p>8) </p> <p>9) </p> <p>10) </p> <p>11) </p> <p>12) </p> <p>13) </p> <p>14) </p>



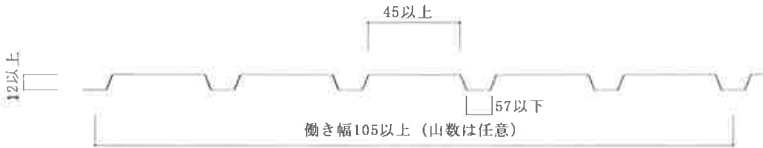

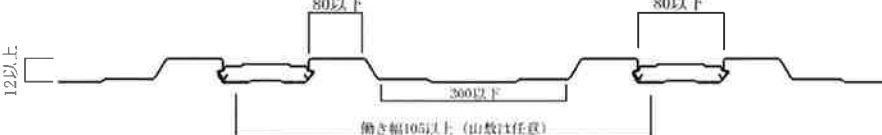
項目	仕様
②外装材(つづき)	<p>15)</p>  <p>働き幅 116以上</p> <p>20以上</p> <p>15以上 20以下</p> <p>16)</p>  <p>働き幅 116以上 (山数は任意)</p> <p>25以上 50以下</p> <p>15以上</p> <p>17)</p>  <p>働き幅 105以上 (山数は任意)</p> <p>9以上</p> <p>15以上</p> <p>18)</p>  <p>働き幅 105以上 (山数は任意)</p> <p>9以上</p> <p>15以上</p> <p>19)</p>  <p>働き幅 105以上 (山数は任意)</p> <p>9以上</p> <p>15以上</p>

項 目	仕 様
②外装材(つづき)	<p>・材 質 1)～19)のうち、いずれか一仕様とする</p> <p>1) 塗装溶融 55%アルミニウム-亜鉛合金めっき鋼板 (国土交通省大臣認定番号：NM-8697)</p> <ul style="list-style-type: none"> <li>・規 格 JIS G 3322</li> <li>・塗 装 イ)～チ)のうち、いずれか一仕様とする <ul style="list-style-type: none"> <li>イ) ポリエステル系樹脂</li> <li>ロ) アクリル系樹脂</li> <li>ハ) シリコン系樹脂</li> <li>ニ) アミノ・アルキド系樹脂</li> <li>ホ) 塩化ビニル系樹脂</li> <li>ヘ) フッ素系樹脂</li> <li>ト) エポキシ系樹脂</li> <li>チ) ウレタン系樹脂</li> </ul> </li> <li>・塗 布 量 65g/m<sup>2</sup> (有機質量) 以下</li> </ul> <p>2) 塗装溶融亜鉛めっき鋼板 (国土交通省大臣認定番号：NM-8697)</p> <ul style="list-style-type: none"> <li>・規 格 JIS G 3312</li> <li>・塗 装 1)と同じ</li> <li>・塗 布 量 1)と同じ</li> </ul> <p>3) 塗装ステンレス鋼板 (国土交通省大臣認定番号：NM-8316～8326) (オーステナイト系ステンレス鋼板を除く)</p> <ul style="list-style-type: none"> <li>・規 格 JIS G 3320, 4305</li> <li>・塗 装 1)と同じ</li> <li>・塗 布 量 1)と同じ</li> </ul> <p>4) 塩化ビニル樹脂フィルム張/金属板 (国土交通省大臣認定番号：NM-8674～8696, アルミニウムを除く)</p> <ul style="list-style-type: none"> <li>・規 格 JIS K 6744</li> <li>・塗 装 塩化ビニルフィルム</li> <li>・塗 装 厚 さ 0.1 以下</li> </ul> <p>5) 高耐候性圧延鋼材</p> <ul style="list-style-type: none"> <li>・規 格 JIS G 3125</li> <li>・塗 装 イ)、ロ)のうち、いずれか一仕様とする <ul style="list-style-type: none"> <li>イ) エポキシ系樹脂</li> <li>ロ) ウレタン系樹脂</li> </ul> </li> <li>・塗 布 量 65g/m<sup>2</sup> (有機質量) 以下</li> </ul> <p>6) 溶融 55%アルミニウム-亜鉛合金めっき鋼板</p> <ul style="list-style-type: none"> <li>・規 格 JIS G 3321</li> </ul> <p>7) 溶融亜鉛めっき鋼板</p> <ul style="list-style-type: none"> <li>・規 格 JIS G 3302</li> </ul> <p>8) 両面ポリエステル樹脂系塗装/溶融アルミニウムめっき鋼板 (国土交通省大臣認定番号：NM-1863)</p> <ul style="list-style-type: none"> <li>・塗 装 ポリエステル系樹脂</li> <li>・塗 布 量 10.25g/m<sup>2</sup> (有機質量) 以下</li> </ul> <p>9) フェライト系ステンレス鋼板</p> <ul style="list-style-type: none"> <li>・規 格 JIS G 4304, 4305</li> <li>・塗 装 イ)、ロ)のうち、いずれか一仕様とする <ul style="list-style-type: none"> <li>イ) 1)と同じ</li> <li>ロ) なし</li> </ul> </li> <li>・塗 布 量 1)と同じ</li> </ul> <p>10) 金属板・合成樹脂塗装鋼板 (国土交通省大臣認定番号：NM-3238) (めっき鋼板、フェライト系又はマルテンサイト系ステンレス鋼板に限る)</p> <ul style="list-style-type: none"> <li>・塗 布 量 1)と同じ</li> </ul>

項 目	仕 様
②外装材(つづき)	<p>11) 塗装溶融亜鉛-5%アルミニウム合金めっき鋼板  ・規 格 JIS G 3318  ・塗 装 1)と同じ  ・塗 布 量 1)と同じ</p> <p>12) 溶融亜鉛-5%アルミニウム合金めっき鋼板  ・規 格 JIS G 3317</p> <p>13) 溶融亜鉛-アルミニウム-マグネシウム合金めっき鋼板  ・規 格 JIS G 3323</p> <p>14) 電気亜鉛めっき鋼板  ・規 格 JIS G 3313</p> <p>15) 耐熱鋼板  ・規 格 JIS G 4312</p> <p>16) チタン展伸材  ・規 格 JIS H 4600</p> <p>17) 両面ポリエステル樹脂系塗装/アルミニウムめっき鋼板  (国土交通大臣認定番号：NM-9584)  ・塗 装 表面 下塗り エポキシ系樹脂  上塗り ポリエステル系樹脂  裏面 下塗り エポキシ系樹脂  上塗り ポリエステル系樹脂  ・塗 布 量 1)と同じ</p> <p>18) フッ素樹脂系塗装/裏面ポリエステル樹脂系塗装/アルミニウムめっき鋼板  (国土交通大臣認定番号：NM-9662)  ・塗 装 表面 下塗り エポキシ系樹脂  上塗り フッ素系樹脂  裏面 下塗り エポキシ系樹脂  上塗り ポリエステル系樹脂  ・塗 布 量 1)と同じ</p> <p>19) 塗装/亜鉛めっき鋼板  (国土交通大臣認定番号：NM-8697)  ・塗 装 1)と同じ  ・塗 布 量 1)と同じ</p>

項 目	仕 様
②外装材(つづき)	<p>(2)金属板 (留付けビスが露出するもの)</p> <ul style="list-style-type: none"><li>・厚 さ 0.35 以上(ただし、形状2)、5)、7)、9)は0.40 以上とする)</li><li>・働 き 幅 105 以上(ただし、形状5)は800 以上とする)</li><li>・長 さ 12000 以下</li><li>・山 高 さ 12 以上</li><li>・形 状 1)~9)のうち、いずれか一仕様とする (金属板断面積：4.3cm<sup>2</sup>/m 以上) (各辺部にリップ入りも可とする)</li></ul> <p>1) </p> <p>2) </p> <p>3) </p> <p>4) </p> <p>5) </p>

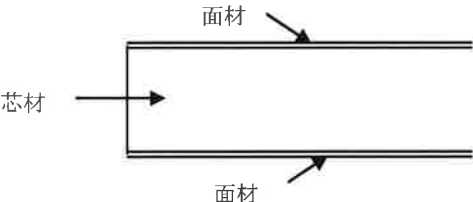

項 目	仕 様
②外装材(つづき)	6)  <p>12以上</p> <p>57以下</p> <p>45以上</p> <p>働き幅105以上 (山数は任意)</p>
	7)  <p>12以上</p> <p>45以上</p> <p>57以下</p> <p>働き幅105以上 (山数は任意)</p>
	8)  <p>12以上</p> <p>30以上</p> <p>30以下</p> <p>働き幅105以上 (山数は任意)</p>
	9)  <p>12以上</p> <p>18以上</p> <p>18以下</p> <p>働き幅105以上 (山数は任意)</p>
	・材 質 (1)金属板(留付けビスが露出しないもの)と同じ

項 目	仕 様																											
③断熱材	<p>(1)～(3)のうち、いずれか一仕様とする</p> <p>(1)両面ポリエステル不織布張フェノールフォーム板</p> <ul style="list-style-type: none"> <li>・規 格 ｲ)、ロ)のうち、いずれか一仕様とする <ul style="list-style-type: none"> <li>ｲ)JIS A 9511 フェノールフォーム保温板</li> <li>ロ)JIS A 9521 フェノールフォーム断熱材</li> </ul> </li> <li>・材 質 <ul style="list-style-type: none"> <li>[1]芯材 フェノールフォーム <ul style="list-style-type: none"> <li>ｲ)、ロ)、ハ)のうち、いずれか一仕様とする <ul style="list-style-type: none"> <li>ｲ) <table border="1" data-bbox="608 539 1326 651"> <thead> <tr> <th>材料構成</th> <th>名称</th> <th>組成 (質量%)</th> </tr> </thead> <tbody> <tr> <td>フェノール樹脂</td> <td>レゾール樹脂</td> <td>100<math>\pm</math>2</td> </tr> <tr> <td>発泡剤</td> <td>炭化水素</td> <td>4.2<math>\pm</math>2 (外割)</td> </tr> </tbody> </table> </li> <li>ロ) <table border="1" data-bbox="608 685 1326 797"> <thead> <tr> <th>材料構成</th> <th>名称</th> <th>組成 (質量%)</th> </tr> </thead> <tbody> <tr> <td>フェノール樹脂</td> <td>レゾール樹脂</td> <td>100<math>\pm</math>2</td> </tr> <tr> <td>発泡剤</td> <td>炭化水素と HFO の混合</td> <td>12<math>\pm</math>2 (外割) ※</td> </tr> </tbody> </table> <p style="text-align: center;">※炭化水素は 4.2<math>\pm</math>2 (外割) 以下とする</p> </li> <li>ハ) <table border="1" data-bbox="608 864 1326 976"> <thead> <tr> <th>材料構成</th> <th>名称</th> <th>組成 (質量%)</th> </tr> </thead> <tbody> <tr> <td>フェノール樹脂</td> <td>レゾール樹脂</td> <td>100<math>\pm</math>2</td> </tr> <tr> <td>発泡剤</td> <td>炭化水素と HFO の混合</td> <td>10<math>\pm</math>2 (外割) ※</td> </tr> </tbody> </table> <p style="text-align: center;">※炭化水素は 4.2<math>\pm</math>2 (外割) 以下とする</p> </li> </ul> </li> <li>[2]面材 (JIS A 9511・JIS A 9521) <ul style="list-style-type: none"> <li>ｲ)～ホ)のうち、いずれか一仕様とする</li> <li>ｲ)ポリエステル不織布(20～40g/m<sup>2</sup>)</li> <li>ロ)ポリプロピレン不織布(20～40g/m<sup>2</sup>)</li> <li>ハ)JIS Z 1514 に規定するポリエチレン加工紙(20～40g/m<sup>2</sup>)</li> <li>ニ)JIS Z 1520 に規定するはりあわせアルミニウムはく</li> <li>ホ)不燃性の加工紙(けい酸マグネシウム紙、ガラス繊維紙、アルミニウムはく・ガラス繊維複合紙)</li> </ul> </li> </ul> </li> </ul> <div style="text-align: center; margin: 10px 0;">  </div> <ul style="list-style-type: none"> <li>・形 状 平板</li> <li>・表面形状 ｲ)、ロ)のうち、いずれか一仕様とする <ul style="list-style-type: none"> <li>ｲ)平滑</li> <li>ロ)粗面</li> </ul> </li> <li>・かさ比重 0.03<math>\pm</math>0.003 以上</li> <li>・厚 さ 20<math>\pm</math>2～66<math>\pm</math>2</li> <li>・大 き さ 455<math>\pm</math>2×1160<math>\pm</math>2 以上</li> <li>・酸素指数 28.4<math>\pm</math>2.8 以上(芯材)</li> </ul> <p>(2)両面パルプ・ガラス繊維混入れい酸マグネシウム混抄紙張/フェノールフォーム板(国土交通省大臣認定番号：QM-0021)</p> <ul style="list-style-type: none"> <li>・厚 さ 20<math>\pm</math>2～65<math>\pm</math>2</li> <li>・大 き さ 455<math>\pm</math>2×1160<math>\pm</math>2 以上</li> </ul> </li></ul>	材料構成	名称	組成 (質量%)	フェノール樹脂	レゾール樹脂	100 $\pm$ 2	発泡剤	炭化水素	4.2 $\pm$ 2 (外割)	材料構成	名称	組成 (質量%)	フェノール樹脂	レゾール樹脂	100 $\pm$ 2	発泡剤	炭化水素と HFO の混合	12 $\pm$ 2 (外割) ※	材料構成	名称	組成 (質量%)	フェノール樹脂	レゾール樹脂	100 $\pm$ 2	発泡剤	炭化水素と HFO の混合	10 $\pm$ 2 (外割) ※
材料構成	名称	組成 (質量%)																										
フェノール樹脂	レゾール樹脂	100 $\pm$ 2																										
発泡剤	炭化水素	4.2 $\pm$ 2 (外割)																										
材料構成	名称	組成 (質量%)																										
フェノール樹脂	レゾール樹脂	100 $\pm$ 2																										
発泡剤	炭化水素と HFO の混合	12 $\pm$ 2 (外割) ※																										
材料構成	名称	組成 (質量%)																										
フェノール樹脂	レゾール樹脂	100 $\pm$ 2																										
発泡剤	炭化水素と HFO の混合	10 $\pm$ 2 (外割) ※																										

項 目	仕 様
③断熱材(つづき)	<ul style="list-style-type: none"> <li>・材 質               <ul style="list-style-type: none"> <li>[1]芯材 (1)と同じ</li> <li>[2]面材 両面パルプ・ガラス繊維混入けい酸マグネシウム混抄紙                   <ul style="list-style-type: none"> <li>・厚 さ 0.4<math>\pm</math>0.04</li> <li>・質 量 240<math>\pm</math>24g/m<sup>2</sup></li> <li>・有機質量 40.8g/m<sup>2</sup></li> </ul> </li> </ul> </li> <li>(3)両面アルミニウムはく・ポリエステル不織布張/フェノールフォーム板 (国土交通省大臣認定番号: NM-0315)               <ul style="list-style-type: none"> <li>・仕 様 (1)に記す両面ポリエステル不織布張フェノール板の表面に燃処理を施したもの</li> <li>・厚 さ 20<math>\pm</math>2~60<math>\pm</math>2</li> <li>・大 き さ 455<math>\pm</math>2×1160<math>\pm</math>2以上</li> <li>・材 質                   <ul style="list-style-type: none"> <li>[1]芯材 (1)と同じ</li> <li>[2]面材 ポリエステル不織布                       <ul style="list-style-type: none"> <li>・厚 さ 0.12<math>\pm</math>0.01</li> <li>・質 量 30<math>\pm</math>3g/m<sup>2</sup></li> </ul> </li> </ul> </li> </ul> </li> </ul> <p>[表面不燃処理の仕様]</p> <ul style="list-style-type: none"> <li>1)表面塗装           <ul style="list-style-type: none"> <li>・厚 さ 0.6<math>\pm</math>0.3<math>\mu</math>m</li> <li>・質 量 0.6<math>\pm</math>0.3g/m<sup>2</sup></li> <li>・成 分 ｲ)～ﾄ)のうち、いずれか一仕様とする               <ul style="list-style-type: none"> <li>ｲ)エポキシ系樹脂</li> <li>ロ)シリコン系樹脂</li> <li>ﾊ)ポリエチレンテレフタレート系樹脂</li> <li>ﾆ)ポリカーボネート系樹脂塗装</li> <li>ﾎ)ポリ塩化ビニル系樹脂</li> <li>ﾊﾞ)ポリ塩化ビニリデン系樹脂</li> <li>ﾄ)なし</li> </ul> </li> </ul> </li> </ul> <p style="margin-left: 40px;">注)但し、ﾄ)はNM-0315の認定範囲には含まれていない</p> <ul style="list-style-type: none"> <li>2)アルミニウムはく           <ul style="list-style-type: none"> <li>・規 格 JIS H 4160</li> <li>・厚 さ 0.03<math>\pm</math>0.01~0.2<math>\pm</math>0.05</li> <li>・質 量 67.5<math>\pm</math>14~540<math>\pm</math>14g/m<sup>2</sup></li> </ul> </li> <li>3)接着剤           <ul style="list-style-type: none"> <li>ｲ)～ﾊ)のうち、いずれか一仕様とする               <ul style="list-style-type: none"> <li>ｲ)エポキシ系樹脂                   <ul style="list-style-type: none"> <li>質 量 80~100g/m<sup>2</sup>以下</li> </ul> </li> <li>ロ)酢酸ビニル系                   <ul style="list-style-type: none"> <li>質 量 60~80g/m<sup>2</sup>以下</li> </ul> </li> <li>ﾊ)ゴム系                   <ul style="list-style-type: none"> <li>質 量 60~80g/m<sup>2</sup>以下</li> </ul> </li> <li>ﾆ)アクリル系樹脂                   <ul style="list-style-type: none"> <li>質 量 30~50g/m<sup>2</sup>以下</li> </ul> </li> <li>ﾎ)エチレン系樹脂                   <ul style="list-style-type: none"> <li>質 量 20~40g/m<sup>2</sup>以下</li> </ul> </li> <li>ﾊﾞ)なし</li> </ul> </li> <li>・厚 さ 0.1<math>\pm</math>0.02</li> </ul> </li> </ul>

項 目	仕 様												
④下地材	<p>セメント板</p> <p>(1)、(2)のうち、いずれか一仕様とする</p> <p>(1)木毛セメント板</p> <ul style="list-style-type: none"> <li>・規 格 JIS A 5404</li> <li>・厚 さ 25<sub>±2</sub> 以上</li> <li>・幅 455<sub>±2</sub> 以上</li> <li>・長 さ 1160<sub>±2</sub> 以上</li> <li>・かさ比重 0.72 以上</li> <li>・構成(組成) (質量%)</li> </ul> <table border="1" data-bbox="518 573 1139 730"> <thead> <tr> <th>材料名</th> <th>混合比(%)</th> </tr> </thead> <tbody> <tr> <td>木質材料</td> <td>40 以下</td> </tr> <tr> <td>ポルトランドセメント</td> <td>60 以上</td> </tr> </tbody> </table> <p>注) 十分に混練し、板状に均一に散布、圧縮成形し、セメントの硬化養生後乾燥し、規格の寸法に切断したもの</p> <p>(2)木片セメント板</p> <ul style="list-style-type: none"> <li>・規 格 JIS A 5404</li> <li>・厚 さ 25<sub>±2</sub> 以上</li> <li>・幅 455<sub>±2</sub> 以上</li> <li>・長 さ 1160<sub>±2</sub> 以上</li> <li>・かさ比重 0.81 以上</li> <li>・構成(組成) (質量%)</li> </ul> <table border="1" data-bbox="518 1099 1139 1256"> <thead> <tr> <th>材料名</th> <th>混合比(%)</th> </tr> </thead> <tbody> <tr> <td>木質材料</td> <td>40 以下</td> </tr> <tr> <td>ポルトランドセメント</td> <td>60 以上</td> </tr> </tbody> </table> <p>注) 十分に混練し、板状に均一に散布、圧縮成形し、セメントの硬化養生後乾燥し、規格の寸法に切断したもの</p>	材料名	混合比(%)	木質材料	40 以下	ポルトランドセメント	60 以上	材料名	混合比(%)	木質材料	40 以下	ポルトランドセメント	60 以上
材料名	混合比(%)												
木質材料	40 以下												
ポルトランドセメント	60 以上												
材料名	混合比(%)												
木質材料	40 以下												
ポルトランドセメント	60 以上												

## 2) 副構成材料

(寸法単位: mm)

項 目	仕 様
①ねじ	<p>[1]外装材固定用タッピンねじ (1)、(2)のうち、いずれか一仕様とする (1)タッピンねじ</p> <ul style="list-style-type: none"> <li>・規 格 JIS B 1122, JIS B 1125</li> <li>・寸 法 <math>\phi 5</math> 以上<math>\times</math><math>l 60</math> 以上</li> <li>・間 隔 606 以下(高さ方向)</li> </ul> <p>(2)タッピンねじ</p> <ul style="list-style-type: none"> <li>・材 質 1)、2)のうち、いずれか一仕様とする 1)鉄 2)ステンレス</li> <li>・寸 法 <math>\phi 5</math> 以上<math>\times</math><math>l 60</math> 以上</li> <li>・間 隔 606 以下(高さ方向)</li> </ul> <p>[2]下地材固定用タッピンねじ (1)、(2)のうち、いずれか一仕様とする (1)タッピンねじ</p> <ul style="list-style-type: none"> <li>・規 格 JIS B 1122, JIS B 1125</li> <li>・寸 法 <math>\phi 4</math> 以上<math>\times</math><math>l 40</math> 以上</li> <li>・間 隔 高さ方向 606 以下、幅方向 455 以下</li> </ul> <p>(2)タッピンねじ</p> <ul style="list-style-type: none"> <li>・材 質 1)、2)のうち、いずれか一仕様とする 1)鉄 2)ステンレス</li> <li>・寸 法 <math>\phi 4</math> 以上<math>\times</math><math>l 40</math> 以上</li> <li>・間 隔 高さ方向 606 以下、幅方向 455 以下</li> </ul>
②接着剤	<p>下地材、断熱材複合用接着剤 (1)～(4)のうち、いずれか一仕様とする (1)酢酸ビニル系</p> <ul style="list-style-type: none"> <li>・塗 布 量 250g/m<sup>2</sup>以下</li> </ul> <p>(2)ウレタン系</p> <ul style="list-style-type: none"> <li>・塗 布 量 250g/m<sup>2</sup>以下</li> </ul> <p>(3)エポキシ系</p> <ul style="list-style-type: none"> <li>・塗 布 量 250g/m<sup>2</sup>以下</li> </ul> <p>(4)なし</p>
③目地材	<p>無機質系熱膨張性目地材</p> <ul style="list-style-type: none"> <li>・組 成 (質量%) <ul style="list-style-type: none"> <li>無機成分 (繊維及び充てん材) 50<math>\pm</math>10</li> <li>有機成分 (繊維及びゴムバインダー) 20<math>\pm</math>10</li> <li>膨張黒鉛 20<math>\pm</math>5</li> <li>添加剤 10<math>\pm</math>5</li> </ul> </li> </ul> <p>(使用材料例)</p> <p>無機繊維 セラミック繊維、ロックウール、鉱物繊維など  充てん材 酸化剤、水酸化物  有機繊維 アラミド繊維、アクリル繊維、パルプなど  ゴムバインダー NR、ABR、NBR、EPDM、IIR(ブチルゴム)など  添加剤:酸化防止剤、耐光剤、難燃剤、撥水剤など</p> <ul style="list-style-type: none"> <li>・厚 さ 2 以下</li> <li>・幅 25</li> </ul>

(寸法単位：mm)

項 目	仕 様
④つなぎ材	鋼材 ・寸 法 PL-6×60×60 の断面寸法以上 (胴縁を2本使用した場合のつなぎ材)
⑤防水シート	(1)、(2)のうち、いずれか一仕様とする (1)透湿防水シート ・種 類 1)～3)のうち、いずれか一仕様とする 1) ポリエステル系不織布 2) ポリエチレン系不織布 3) ポリオレフィン系不織布 ・規 格 JIS A 6111 ・質 量 85g/m <sup>2</sup> 以下 (2)なし

4. 構造説明図

(寸法単位：mm)

1) 金属板（留付けビスが露出しないもの）

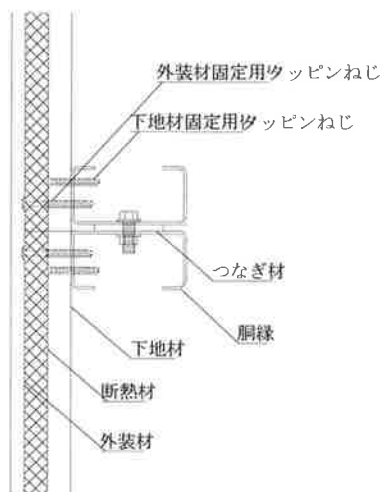

A部詳細図

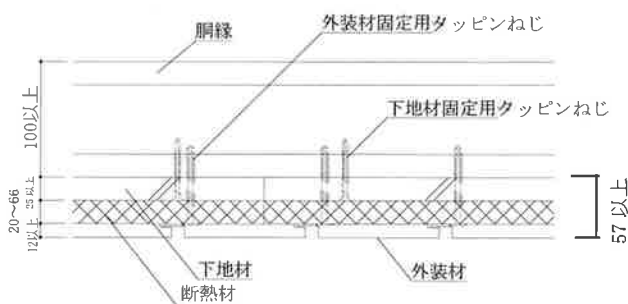

B部詳細図

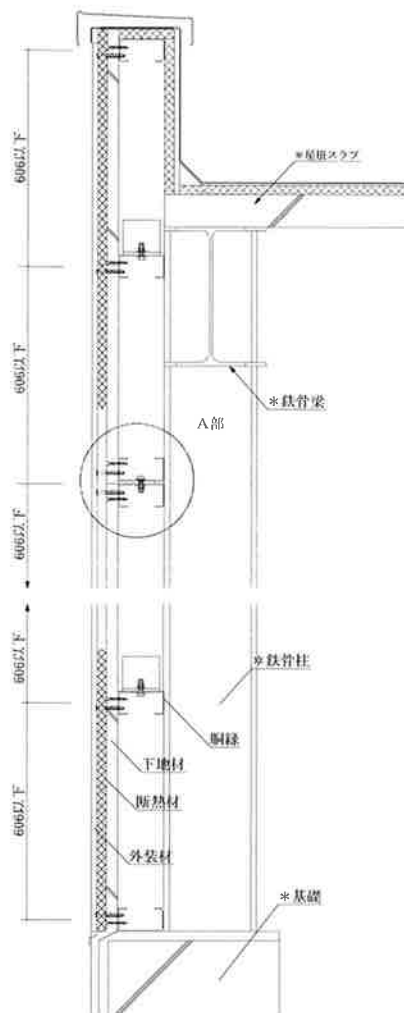

鉛直断面図

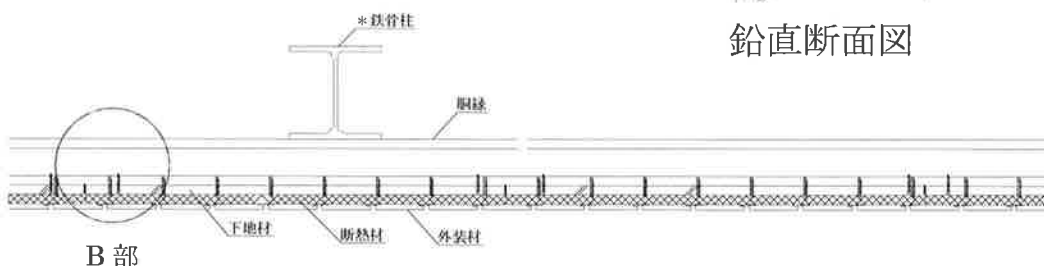

B部

水平断面図

注) 寸法および材料構成は2および3のとおり

\* : 本評価内容に含まない

2) 金属板 (留付けビスが露出するもの)

(寸法単位: mm)

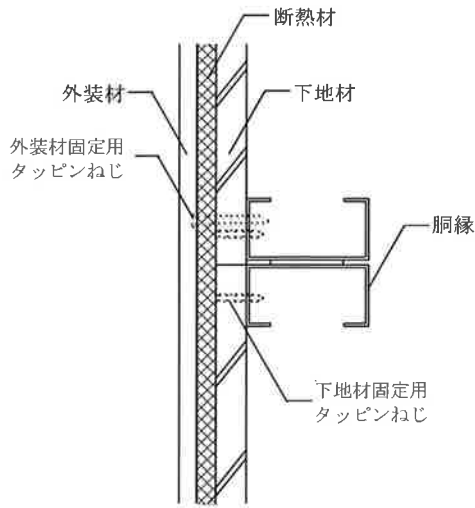

A部詳細図

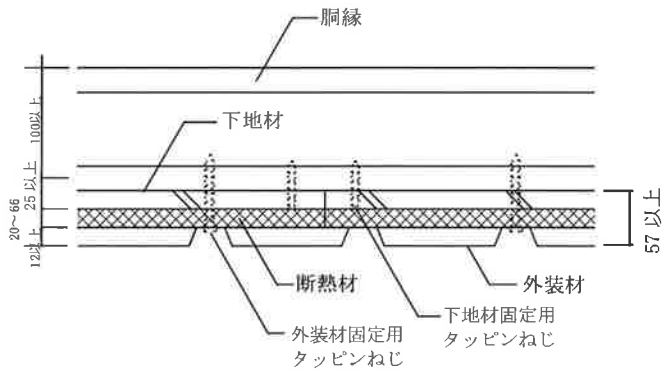
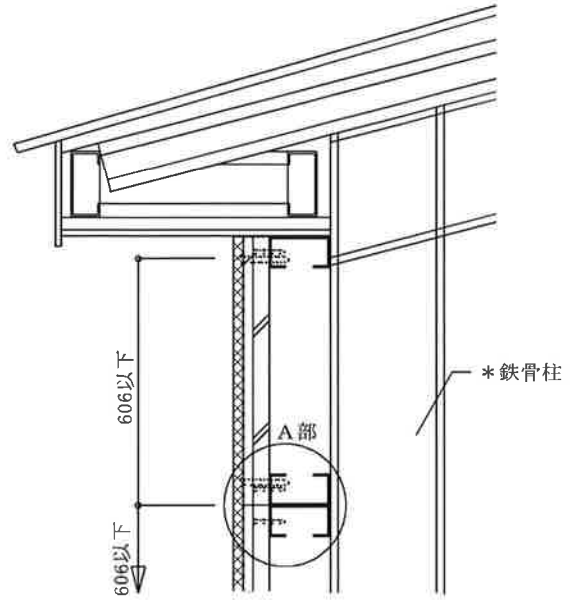

B部詳細図

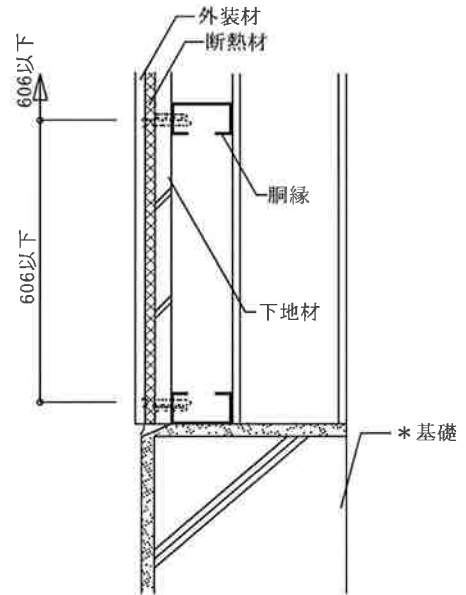

鉛直断面図

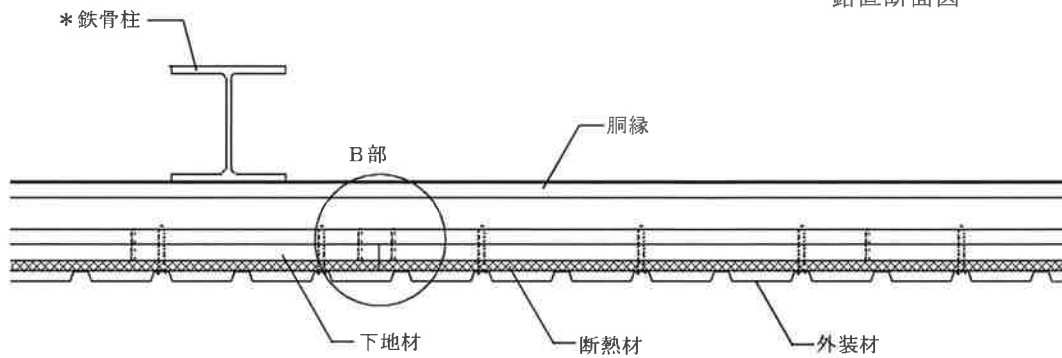

水平断面図

注) 寸法および材料構成は2および3のとおり

\* : 本評価内容に含まない



## 5. 施工方法等

(寸法単位：mm)

### 1) 金属板 (留付けビスが露出しないもの)

#### <施工図>

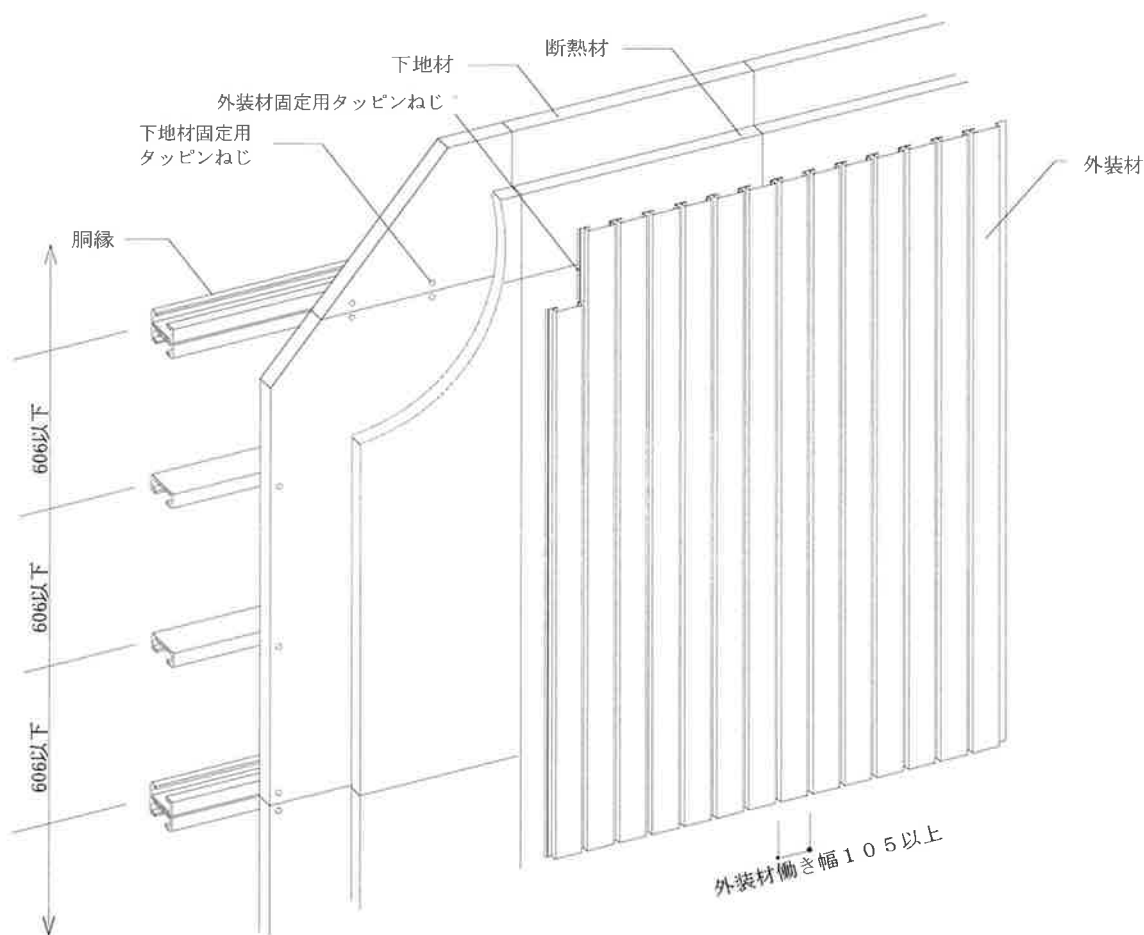

注) 寸法および材料構成は2および3のとおり

#### <施工手順>

##### ①下地組

- ・柱に胴縁を取付ける。このときの相互間隔は606以下とする。

##### ②下地材の取付け

- ・下地材 (または下地材と断熱材の複合板) は、 $\phi 4$  以上 $\times l 40$  以上の下地材固定用ねじを用いて胴縁材に留付ける。

##### ③断熱材の取付け

- ・断熱材は、その相互に隙間が生じないように、タッピンねじ等で下地材に仮留めする。

##### ④外装材の取付け

- ・外装材は、 $\phi 5$  以上 $\times l 60$  以上の外装材固定用留付材を用いて胴縁材に留付ける。
- ・外装材固定用留付材の留付けは、高さ方向は間隔606以下とし、幅方向は外装材の働き幅毎とする。

## 2) 金属板（留付けビスが露出するもの）

<施工図>

(寸法単位：mm)

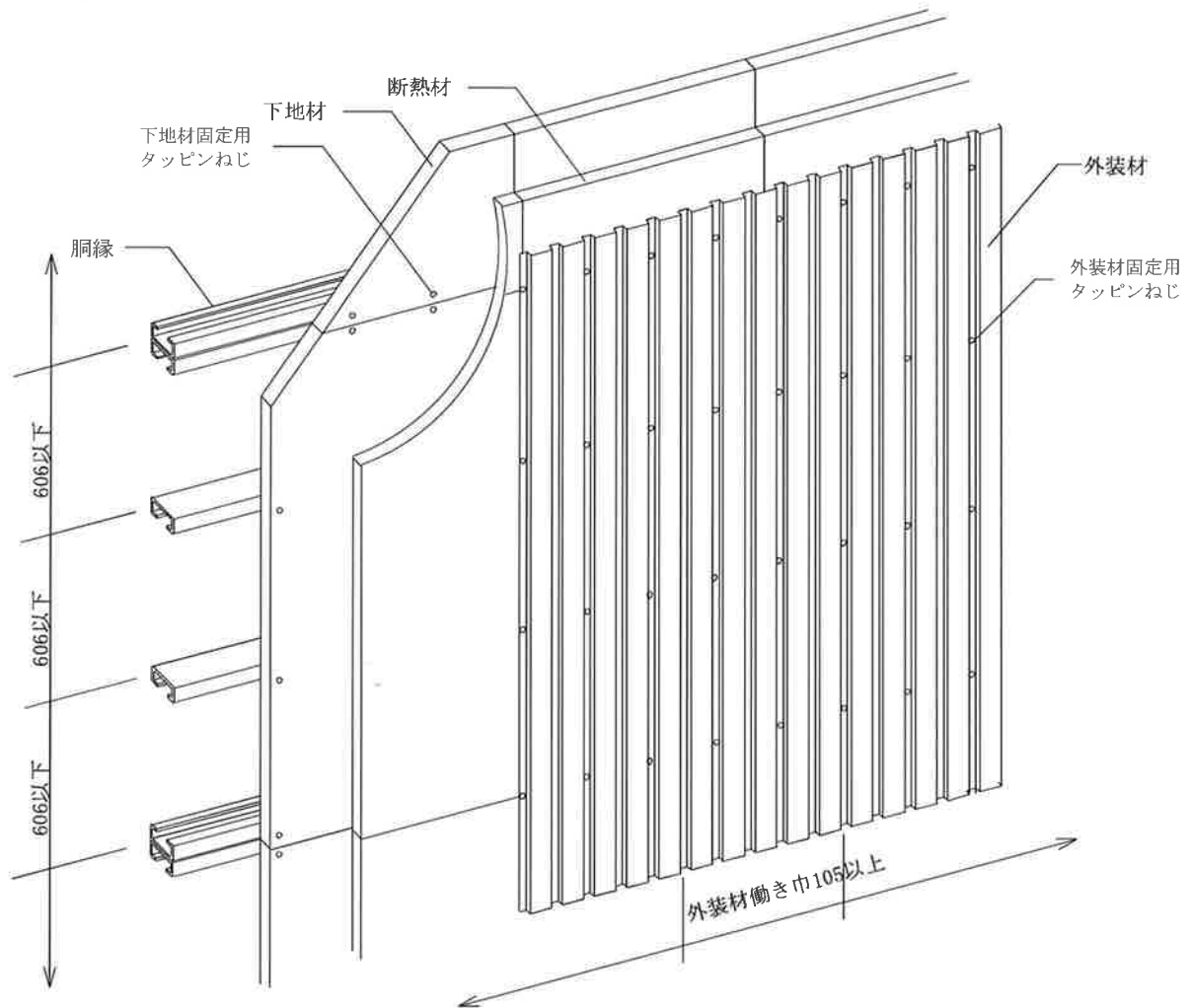

注) 寸法および材料構成は2および3のとおり

<施工手順>

### ①下地組

- ・柱に胴縁を取付ける。このときの相互間隔は606以下とする。

### ②下地材の取付け

- ・下地材（または下地材と断熱材の複合板）は、 $\phi 4$ 以上 $\times \ell 40$ 以上の下地材固定用ねじを用いて胴縁材に留付ける。

### ③断熱材の取付け

- ・断熱材は、その相互に隙間が生じないように、タッピンねじ等で下地材に仮留めする。

### ④外装材の取付け

- ・外装材は、 $\phi 5$ 以上 $\times \ell 60$ 以上の外装材固定用留付材を用いて胴縁材に留付ける。
- ・外装材固定用留付材の留付けは、高さ方向は間隔606以下とし、幅方向は外装材の働き幅あたり3本以上とする。